

## ENGLISH ASSEMBLING INSTRUCTION

To be read in conjunction with the instruction manual supplied with the projector.

### KIT CONTAIN

As well as this instructions manual, the following parts are included in the kit.

N° 1 Top Hat code 083962/003

N° 4 M3x6 mm countersunk screws code 020013/001

N° 4 L-shaped holder for Top Hat code 214030/001.

### TOOLS NEEDED (NOT INCLUDED IN THE KIT)

Large Phillips screwdriver.

5.5 mm fork spanner.

2mm Allen key.

## ITALIANO ISTRUZIONI DI MONTAGGIO

Il presente foglio di istruzioni deve essere letto unitamente al manuale di istruzioni fornito con il proiettore sul quale si intende montare questo accessorio.

### CONTENUTO DEL KIT

Oltre al presente foglio di istruzioni, fanno parte del kit i seguenti componenti:

N.1 Top Hat cod. 083962/003

N.4 viti TSPEI M3X6 cod. 020013/001

N.4 attacco Top Hat cod. 214030/001.

### ATTREZZI NECESSARI PER IL MONTAGGIO (NON FORNITI NEL KIT)

Giravite a croce grande.

Chiave fissa da 5,5 mm.

Chiave a brugola da 2 mm.

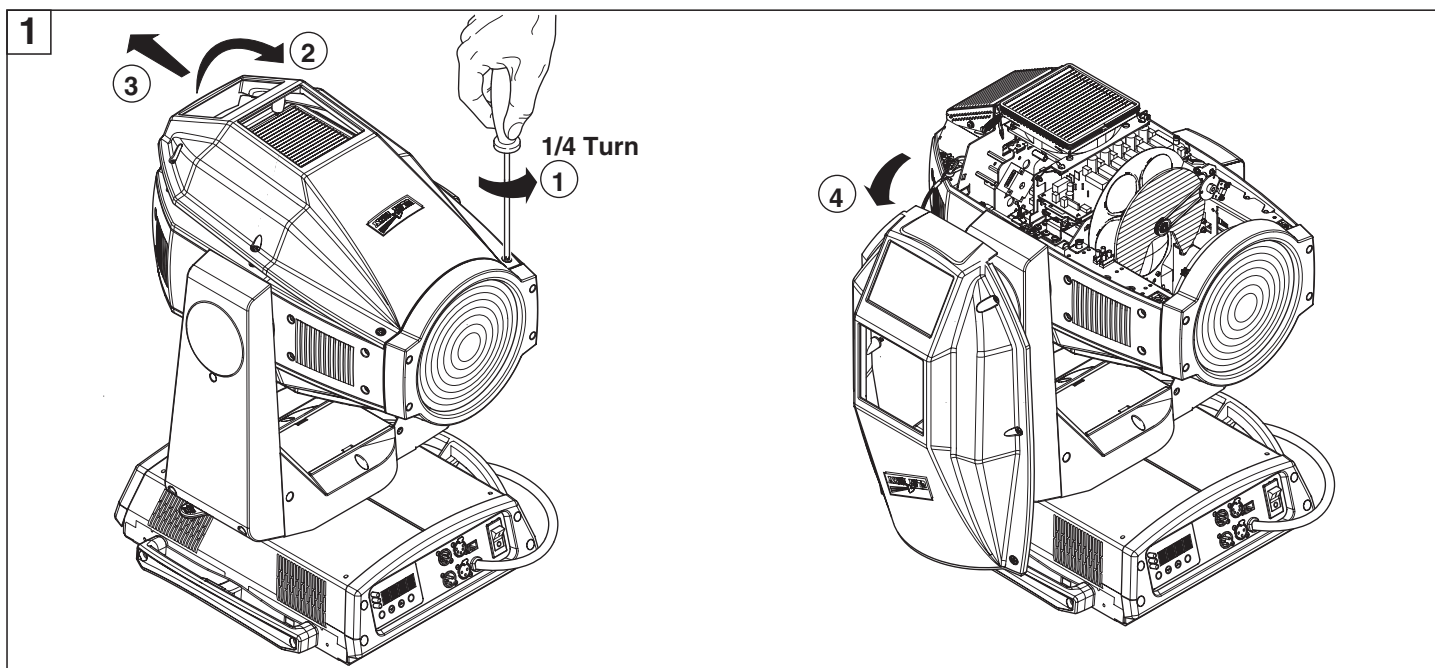

**GB** Open the effects covers

**I** Aprire i coperchi effetti

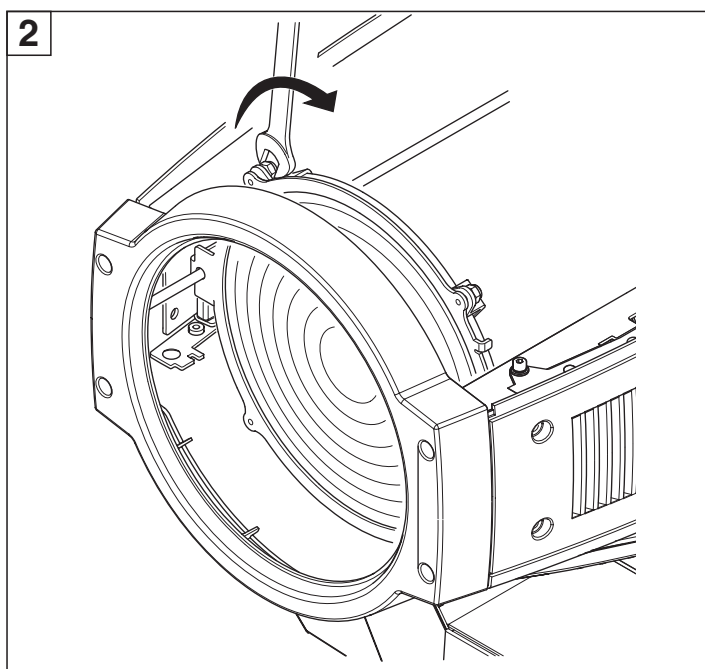

**GB** Loosen the 4 self-locking nuts.

**I** Allentare i 4 dadi autobloccanti.

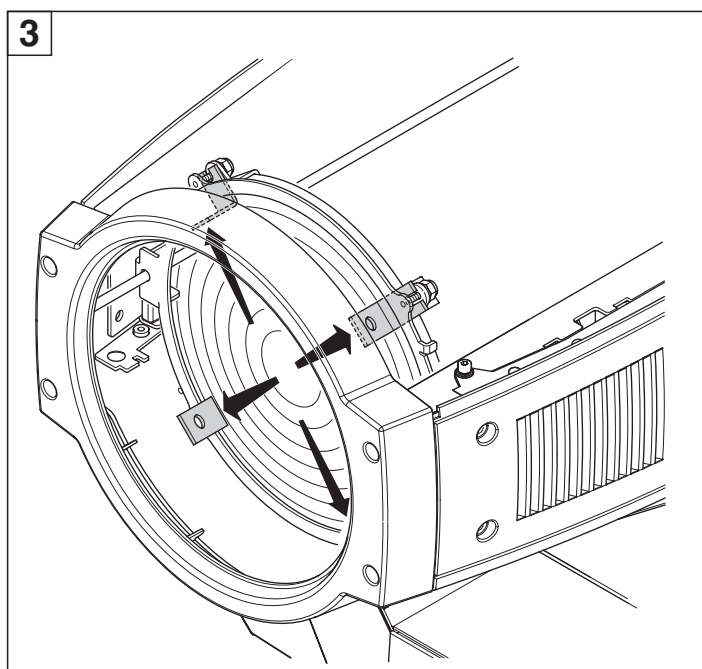

**GB** Put the 4 L-shaped holders between the lens and the holder ring.

**I** Inserire i 4 attacchi Top Hat tra la lente e l'anello di supporto.

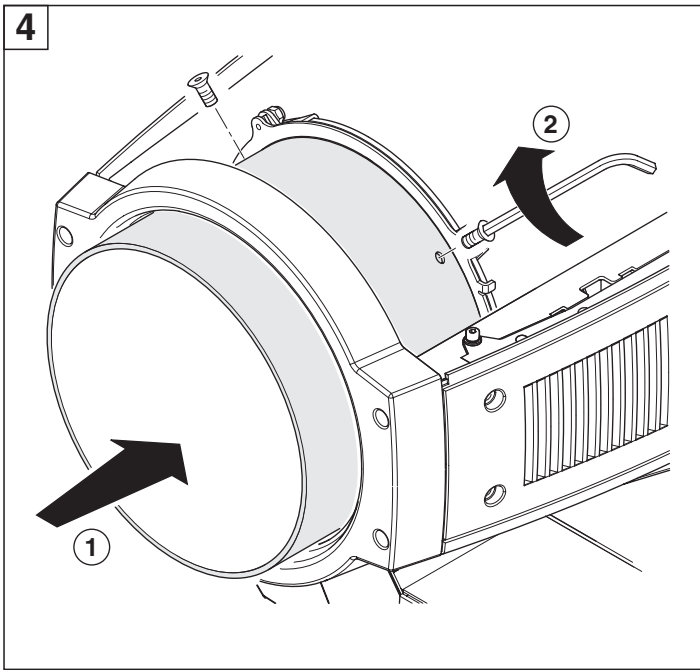

**GB** Put the Top Hat and screw the 4 screws.

**I** Inserire il Top Hat e avvitare le 4 viti.

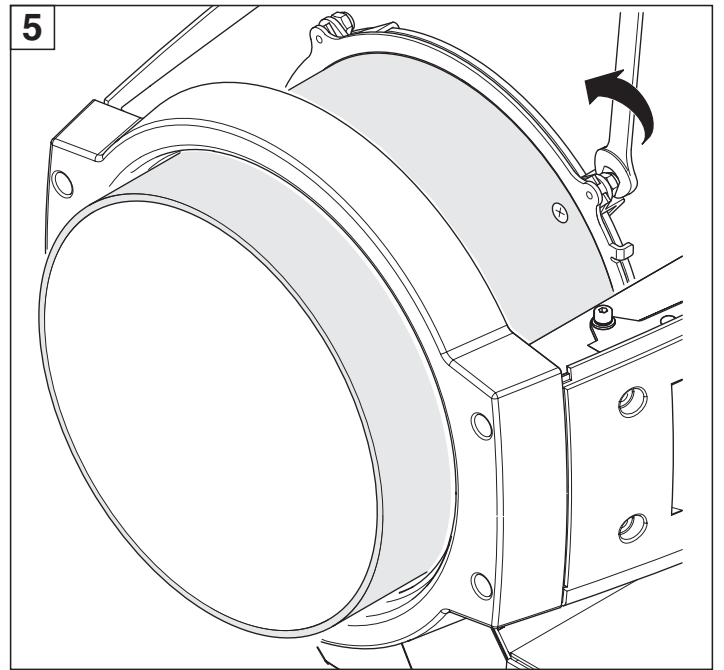

**GB** Tighten the 4 self-locking nuts.

**I** Stringere i 4 dadi autobloccanti.