

**ITALIANO** ISTRUZIONI PER L'USO

Il presente foglio di istruzioni deve essere letto unitamente al manuale di istruzioni fornito con il proiettore sul quale si intende montare questo accessorio.

**ENGLISH** USER INSTRUCTIONS

To be read in conjunction with the instruction manual supplied with the projector.

**FRANÇAIS** INSTRUCTIONS D'UTILISATION

Lire la présente fiche d'instructions en même temps que le manuel d'instructions fourni avec le projecteur sur lequel cet accessoire doit être monté.

**DEUTSCH** BEDIENUNGSANLEITUNG

Diese Bedienungsanleitung sollte parallel mit dem Bedienungshandbuch des Projektors, mit dem dieses Zubehörteil benutzt wird, gelesen werden.

**ESPAÑOL** INSTRUCCIONES DE USO

La presente hoja de instrucciones debe leerse junto con el manual de instrucciones del proyector en el cual se montará este accesorio.

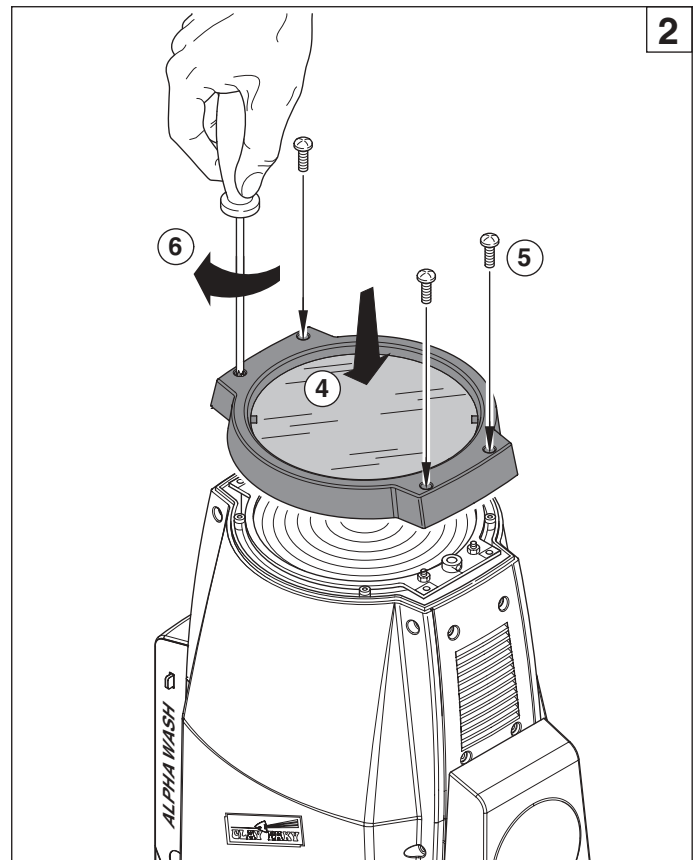
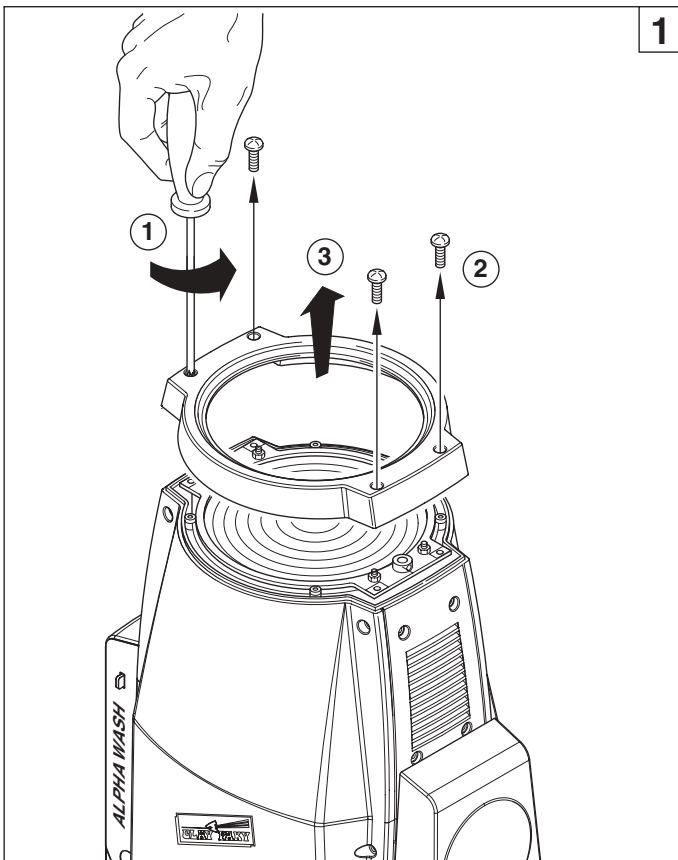

- ⚠ **ATTENZIONE:** per la pulizia del clear filter non utilizzare prodotti a base di alcol o solventi di qualsiasi tipo. Utilizzare acqua con sapone neutro ed asciugare con un panno morbido (non abrasivo).
- ⚠ **WARNING:** do not use alcohol-based products or solvents of any type for cleaning the Clear Filter. Use water with neutral soap and dry with a soft cloth (not abrasive).
- ⚠ **ATTENTION :** pour nettoyer le clear filter, ne pas utiliser de produits à base d'alcool ni de solvants de n'importe quel type. Utiliser de l'eau et du savon neutre, et essuyer avec un chiffon doux (non abrasif).
- ⚠ **ACHTUNG** Zur Reinigung des Clear Filters verwende man keine Produkte auf Alkohol- oder Lösungsmittelbasis jeglicher Art. Man verwende Wasser und pH-neutrale Seife und trockne mit einem weichen Tuch (nicht scheuernd) ab.
- ⚠ **ATENCIÓN:** para la limpieza del clear filter no utilice productos a base de alcohol o disolventes de cualquier tipo. Utilice agua con jabón neutro y seque con un paño húmedo (no abrasivo).