

La nuova generazione di Cambiacolori



CP COLOR
150 E - 150 - 250 - 400



PROFESSIONAL SHOW LIGHTING

CP Color: Cambiacolori professionali per ogni impiego



"Award for Design Excellence", PLASA 2001.

Scenografi, architetti e operatori del lighting, che cercano un Cambiacolori professionale per valorizzare la propria opera, hanno trovato oggi in Clay Paky una risposta completa alle loro esigenze.

CP Color è la gamma di nuovi Cambiacolori compatti e silenziosi, capaci di prestazioni straordinarie in termini di miscelazione del colore, affidabilità e versatilità.

La linea è composta da 4 modelli: **CP Color 150-E**, **CP Color 150**, **CP Color 250**, **CP Color 400**, che possono essere impiegati in molteplici ambienti e per le più svariate esigenze applicative.

I CP Color sono concepiti con uno "styling" raffinato che ne facilita l'ambientazione, e anche per questa caratteristica hanno ricevuto a Londra l'"Award for Design Excellence" all'edizione 2001 del Plasa.



CP Color 150-E: il cambiacolori per esterni (IP65)

L'illuminazione architettonica "outdoor" è un settore in forte espansione: con CP Color 150 E - il cambiacolori specifico per esterni - è possibile illuminare e valorizzare elementi architettonici quali facciate, particolari architettonici, storici e artistici di palazzi, monumenti, colonne, fontane, e ogni sorta di arredo urbano... anche nelle più avverse condizioni climatiche. E questo grazie alla struttura di cui è dotato, che garantisce la protezione totale dalla polvere e dai getti d'acqua (IP65).

CP Color 150-E impiega una lampada a 150 W di lunghissima durata, uno straordinario "plus" per gli utilizzi più impegnativi, con cambio lampada dopo le sue 6.000 ore di vita.

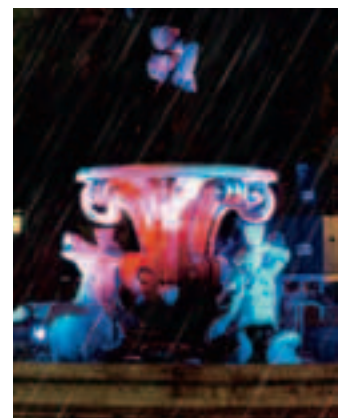

Una molteplicità di ambienti applicativi

Studiati per creare fondi di colore puro e uniforme nei più vari ambienti, i CP Color si adattano particolarmente agli studi televisivi e ai teatri, per l'illuminazione di palcoscenici, ribalte e fondali, oppure usati

su bilance. Questi proiettori, grazie alla versatilità con cui sono stati concepiti, trovano applicazione ottimale anche all'interno e all'esterno di negozi e centri commerciali, nelle esposizioni, nell'illuminazione generale di discoteche e di altri ambienti di spettacolo, nei fitness club, in ambito sportivo e culturale. I modelli 400, 250 e 150 differiscono fra loro per la potenza della lampada, rispettivamente da 400 W, da 250 W e da 150 W, quest'ultima a lunghissima durata (6.000 ore), così da fornire soluzioni adeguate ad ogni specifica esigenza d'illuminazione.

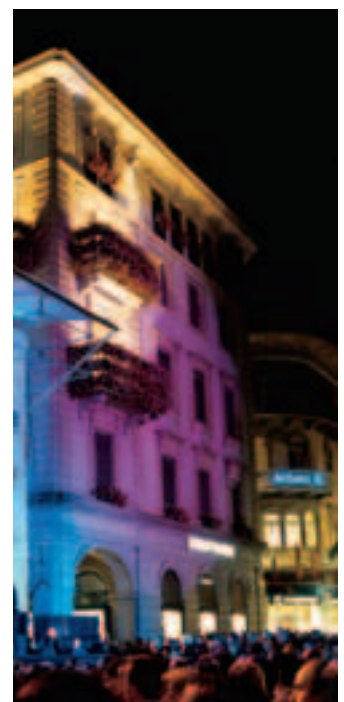

Le infinite tonalità del colore: il nostro sistema CMY

Una delle caratteristiche fondamentali di un cambiacolori sta nella produzione del colore: i CP COLOR adottano l'avanzato sistema di color mixing CMY con l'impiego di filtri dicroici selezionati, che permettono la produzione di infinite tonalità di colore. L'operatore può illuminare utilizzando un unico colore, o impostare sequenze di colori, che si succedono in dissolvenza incrociata, sia con controllo da centralina che in automatico.



Le infinite variazioni di luminosità: l'effetto dimmer

La variazione dell'intensità del fascio luminoso è un altro parametro di grande importanza. Grazie allo speciale effetto Dimmer, i CP Color sono in grado di produrre un oscuramento graduale del fascio dallo 0 al 100% con passaggio uniforme fra i vari livelli d'intensità, e con velocità regolabile a piacere da centralina.

I canali di controllo

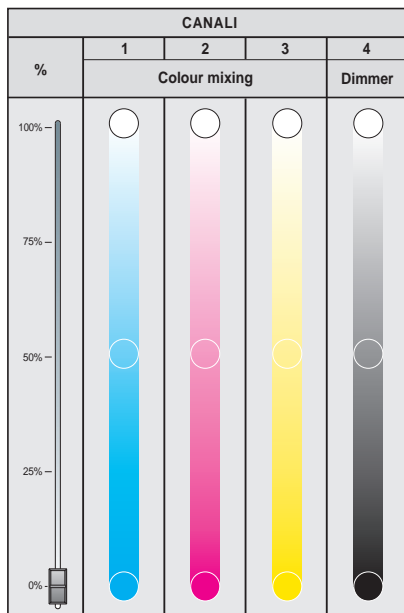

I nostri filtri per la diffusione del fascio di luce

L'ampia gamma di filtri diffusori opzionali di Clay Paky permette di diffondere o concentrare il fascio di luce in un angolo compreso fra 10° e 80°. La massima apertura di 80°, veramente straordinaria, è ottenuta con uno speciale filtro diffusore, dal diametro di 250 mm, applicabile al proiettore tramite un apposito supporto fornito in opzione. Sono inoltre disponibili altri tre filtri frost ("90", "400", "C"), utilizzabili anche in combinazione fra di loro o con il filtro diffusore appena citato.

Lo speciale filtro ovalizzatore, orientabile e applicabile al proiettore tramite supporto opzionale, introduce nella proiezione un ulteriore elemento distintivo.

I CP Color dispongono in opzione di alette paraluce inseribili e orientabili, ad eccezione del CP Color 150-E.

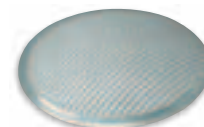

Filtro diffusore Ø 205 mm



Filtro ovalizzatore Ø 205 mm

CP COLOR - Con filtro frost "90", opzionale

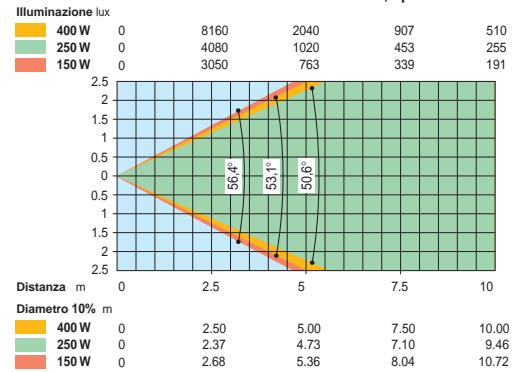

CP COLOR - Filtro standard

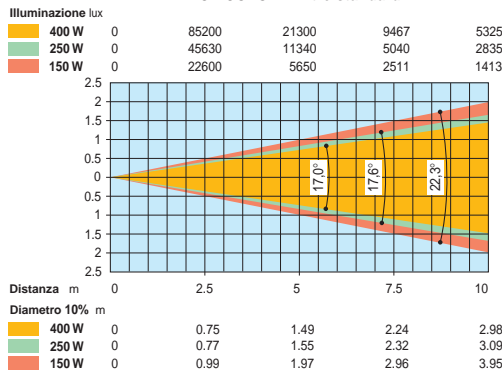

CP COLOR - Con filtro diffusore Ø 205 mm, opzionale

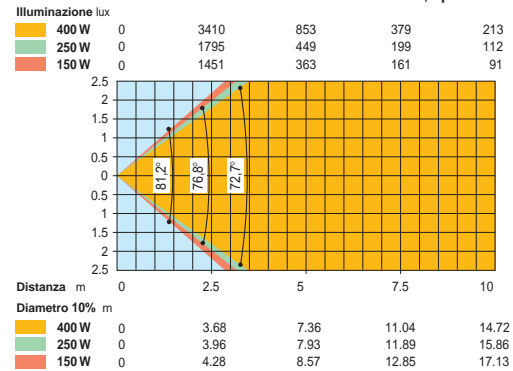

CP COLOR - Con filtro frost "C", opzionale

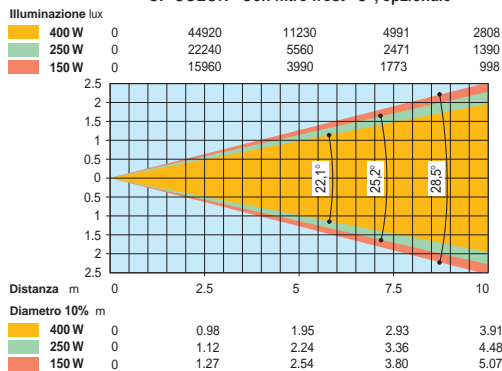

CP COLOR - Con filtro ovalizzatore opzionale (asse X)

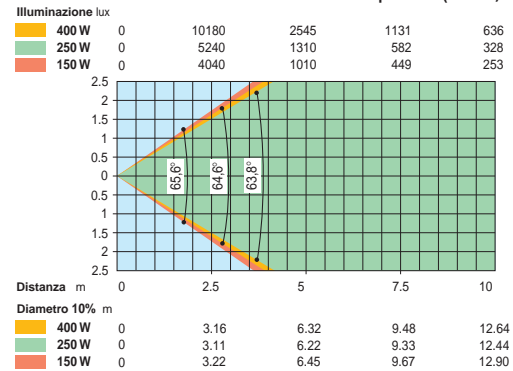

CP COLOR - Con filtro frost "400", opzionale

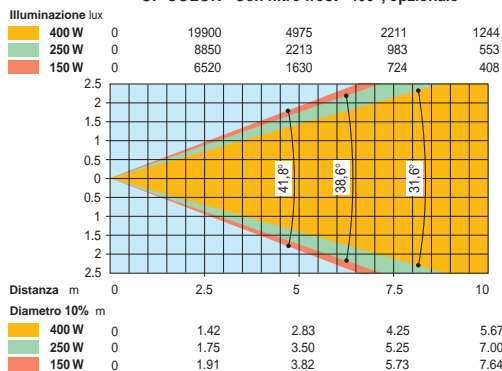

CP COLOR - Con filtro ovalizzatore opzionale (asse Y)

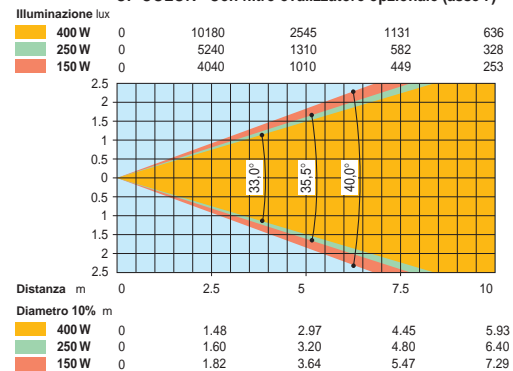

Legenda. Diametro 10%: valori del diametro del fascio luminoso al 10% dell'illuminazione massima.

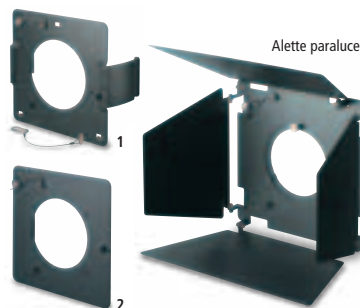
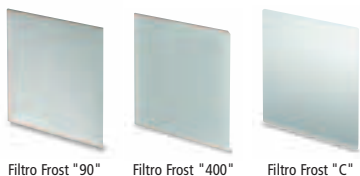

Supporto per filtri Ø 205 mm per CP Color 150-E (1) e CP Color 150-250-400 (2)

La facilità di installazione

I CP Color sono stati progettati anche per rendere agevole l'operatività: orientabili su un angolo di 100°, possono essere applicati indifferentemente a pavimento, a parete o a soffitto, e funzionare in qualsiasi posizione di lavoro.

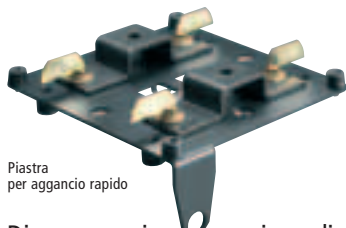

Dispongono in opzione di una piastra di base con due Omega predisposte per l'impiego di agganci standard, che consentono di velocizzare le operazioni di posizionamento sulle strutture di sostegno.

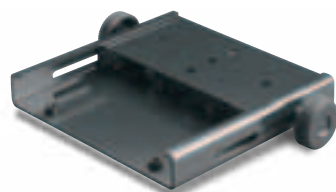

Piastra di bilanciamento

Clay Paky ha inoltre realizzato una innovativa piastra di bilanciamento in grado di prevenire il possibile ribaltamento del prodotto installato su strutture tubolari non stabili, come ad esempio le bilance teatrali. Tutte queste caratteristiche consentono all'operatore un impiego pratico dei proiettori, permettendo al contempo un risparmio notevole sui tempi e sulle spese di gestione.

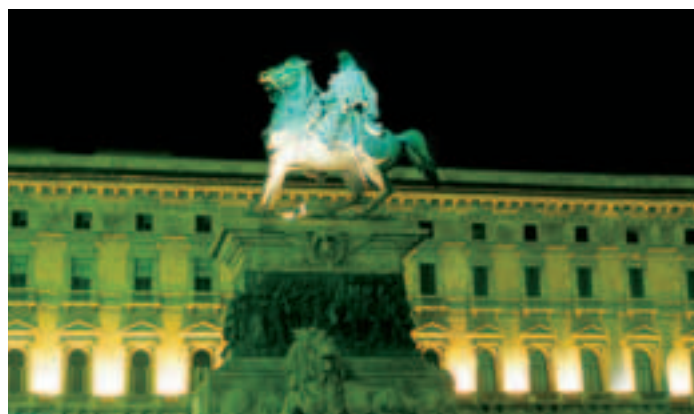

L'assoluta silenziosità

I modelli CP Color 150 e CP Color 150-E sono perfettamente silenziosi, poiché a bassa emissione termica e senza necessità di alcun tipo di raffreddamento. Nei CP Color 250 e CP Color 400 l'impiego di innovative ventole per il raffreddamento ha permesso di ottenere una notevolissima riduzione del rumore, che ne consente l'utilizzo ottimale in ambienti dove il silenzio è di rigore: teatro, TV, all'interno di attività commerciali, nelle convention, nei musei...

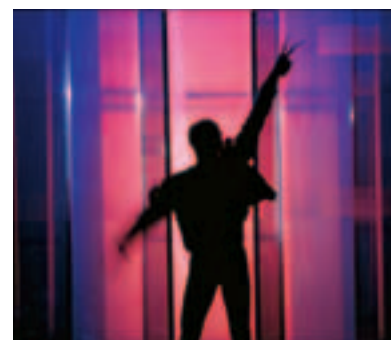

La semplicità di utilizzo e le funzioni automatiche avanzate

Oltre che Cambiacolori di qualità, i CP Color sono anche estremamente pratici da far funzionare: gli operatori possono infatti scegliere se programmare il proiettore tramite centralina (segnale DMX 512 o RS 232 / 423 - PMX) oppure impiegando le funzioni automatiche previste (funzionamento "Stand Alone"), attraverso una vasta gamma di "chase" pre-determinati.

Con il funzionamento automatico si può per esempio scegliere l'inserimento di colori fissi, la selezione delle sequenze, l'impostazione della velocità.



Selettori per il funzionamento "Stand Alone" e l'indirizzamento DMX

È possibile, inoltre, combinando due o più proiettori funzionanti in modalità Stand Alone, ottenere un'affascinante "onda" di colori, grazie all'utilizzo di appositi selettori che ritardano il funzionamento dei cambiacolori l'uno rispetto all'altro.

L'alimentazione separata dagli effetti

In alcuni casi, esigenze di spazio o ambienti dai soffitti bassi richiedono un minore ingombro dei proiettori. Clay Paky realizza perciò, su richiesta, versioni dei CP Color 150, 250 e 400 nei quali la sezione degli effetti sia separata dalla base del proiettore, (dove risiedono l'elettronica e l'alimentazione), ad essa collegata tramite un singolo cavo. Questo permette di posizionare il proiettore nascondendo ad esempio la base nei sotto-pedana o all'interno di controsoffittature.



Caratteristiche tecniche

Modello	CP COLOR 150 - E	CP COLOR 150	CP COLOR 250	CP COLOR 400
Codice d'ordine	C11185	C11180	C11190	C11193
Alimentazioni disponibili	• 230V 50Hz • 240V 50Hz • 208 V 60Hz	• 230V 50Hz • 240V 50Hz • 208 V 60Hz	• 230V 50Hz • 240V 50Hz • 208 V 60Hz	• 230V 50Hz • 240V 50Hz • 208 V 60Hz
Potenza assorbita	500VA a 230V 50Hz	500VA a 230V 50Hz	800VA a 230V 50Hz	1.900VA a 230V 50Hz
Lampada	A ioduri metallici alimentata tramite alimentatore incorporato.			
- Tipo	CDM-SA/T 150W/942	CDM-SA/T 150W/942	HSD 250 W	HSR 400 W oppure MSR 400 W
- Temp. colore (K)	4.200	4.200	6.000	5.600
- Flusso luminoso (lm)	12.700	12.700	17.000	33.000 (HSR) ; 32.000 (MSR)
- Vita media (h)	6.000	6.000	2.000	650
- Posizione di lavoro	Qualsiasi			
Motori	N. 8 motori passo-passo, funzionanti a micropassi, totalmente controllati da microprocessore.			
Gruppo ottico	Riflettore ellittico ad elevata resa luminosa.			
Colori	Color mixing a 3 colori (CMY)			
Dimmer	Dimmer meccanico			
Canali di controllo	N. 4: canale 1 Ciano, canale 2 Magenta, canale 3 Giallo, canale 4 Dimmer			
Funz. automatico	"Stand Alone"			
Ingressi	• DMX 512 • RS232/423 (PMX)			
Grado di protezione	IP65 • Totalmente protetto contro la polvere. • Protetto contro i getti d'acqua.	IP20 Apparecchio ordinario	IP20 Apparecchio ordinario	IP20 Apparecchio ordinario
Marcatura CE	Conforme alle Direttive dell'Unione Europea di Bassa Tensione 73/23 e Compatibilità Elettromagnetica 89/336.			
Dispositivi di sicurezza	Due punti di fissaggio per fune di sicurezza.	• Disinserimento automatico dell'alimentazione all'apertura del coperchio cambio - lampada. • 2 punti di fissaggio per fune di sicurezza.	• Interruzione automatica dell'alimentazione in caso di surriscaldamento. • Disinserimento automatico dell'alimentazione all'apertura del coperchio cambio - lampada. • 2 punti di fissaggio per fune di sicurezza.	• Interruzione automatica dell'alimentazione in caso di surriscaldamento. • Disinserimento automatico dell'alimentazione all'apertura del coperchio cambio - lampada. • 2 punti di fissaggio per fune di sicurezza.
Raffreddamento	A convezione.	A convezione.	A ventilazione forzata tramite ventola assiale.	A ventilazione forzata tramite ventole assiali.
Corpo	• In alluminio pressofuso ed acciaio. • Verniciatura a polveri epossidiche. • Trattamento speciale anticorrosione.	• In alluminio pressofuso ed acciaio. • Verniciatura a polveri epossidiche.	• In alluminio pressofuso ed acciaio. • Verniciatura a polveri epossidiche.	• In alluminio pressofuso ed acciaio. • Verniciatura a polveri epossidiche.
Supporto	• In acciaio verniciato con polveri epossidiche. • Trattamento speciale anticorrosione. • Orientabile su 100°.	• In acciaio verniciato con polveri epossidiche. • Orientabile su 100°.	• In acciaio verniciato con polveri epossidiche. • Orientabile su 100°.	• In acciaio verniciato con polveri epossidiche. • Orientabile su 100°.
Posizione di lavoro	Funzionamento in qualsiasi posizione.			
Pesi	17 kg circa	17 kg circa	18 kg circa	22 kg circa
Dimensioni	Vedi disegno (quote espresse in mm)			

Codici Commerciali

CP COLOR 150 - E	C11185
CP COLOR 150	C11180
CP COLOR 250	C11190
CP COLOR 400	C11193
CP COLOR 150 con testa separata	C11182
CP COLOR 250 con testa separata	C11192
CP COLOR 400 con testa separata	C11195

Accessori

C31160	Supporto per filtri Ø 205 mm per CP Color 150 - E		
C31161	Supporto per filtri Ø 205 mm per CP Color 150, 250, 400		
C31162	Alette paraluce per CP Color 150, 250, 400		
C31163	Piastra di aggancio rapido		
C31164	Piastra di bilanciamento		
080380/001	Filtro frost "90"	080383/001	Filtro ovalizzatore Ø 205 mm
080380/002	Filtro frost "400"	080382/001	Filtro diffusore Ø 205 mm
080381/001	Filtro frost "C"		
L10007	Lampada MSR 400 Philips per CP Color 400		
L10047	Lampada HSR 400 Osram per CP Color 400		
L10064	Lampada CDM SA/T 150W Philips per CP Color 150 e 150 - E		
L10065	Lampada HSD 250 Osram per CP Color 250		

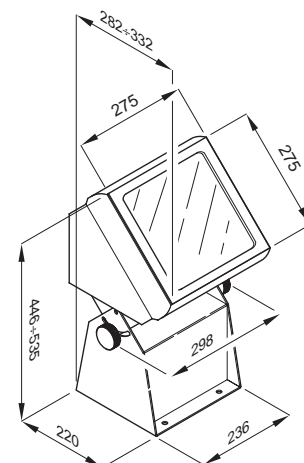



XV 1047 - I - Rev.0 - 03/02



PROFESSIONAL SHOW LIGHTING

CLAY PAKY s.p.a. - Via Pastrengo,3/b - 24068 Seriate (BG) Italy - Tel. +39-035-654311 - Fax +39-035-301876 - www.claypaky.it